

ORIGEM

DO BRASIL *máquinas agrícolas*

Centriflux®

La Centrifugadora y Transportadora del Café



**CENTRIFUGADORAS Y TRANSPORTADORAS
MULTIDIRECCIONALES DE FLUJO CONTINUO
AGILICE EL SECADO Y LA
MARCHA DE SU COSECHA**



CENTRIFLUX CAFÉS

Dos equipos en uno, para centrifugar y transportar en flujo continuo **TODOS LOS TIPOS DE CAFÉ** que se procesan en el beneficio húmedo, teniendo como resultado cafés muy bien escurridos para las etapas siguientes de secado.



Es un equipo versátil, de fácil instalación e integración a la estructura preexistente, no requiere obra civil específica.

Con la **Centriflux CAFÉS** se optimiza el uso de la infraestructura de secado, de los recursos energéticos y de la mano de obra, acelerando el beneficio y el ritmo de la cosecha.

Los frutos de café son recolectados en su punto de maduración ideal y secados apropiadamente, mejorando su calidad final y su valor comercial.

VENTAJAS

1

DOS EQUIPOS EN 1

Centrifuga y transporta en flujo continuo TODOS LOS TIPOS DE CAFÉ

2

ALTO RENDIMIENTO

6.000 / 11.000 kg/hora de café mojado

3

CENTRIFUGACIÓN

Extrae de inmediato los líquidos externos de todos los tipos de café

4

GRANOS PERFECTOS

No produce daño mecánico a los granos

5

TRANSPORTE

Pasado la centrifugación, los granos son lanzados a través de tubos PVC, en distancia y dirección ajustables, alcanzando hasta 8 metros en la vertical o 20 metros en la horizontal, logrando alimentar directamente a una tolva, un silo, una carreta o un camión, sin necesidad de un elevador de cangilones

6

SECADORA

En la mayoría de las condiciones el café centrifugado puede ser llevado directamente a una secadora

7

AGILIDAD

El tiempo de secado se reduce, ahorrando recursos energéticos, mano de obra y optimizando las instalaciones

8

PATIO DE SECADO

La eficiencia del patio de secado se mejora. Los cafés centrifugados no mojan el piso, su tiempo de permanencia se reduce, así se disminuye su exposición a las condiciones adversas del ambiente y daños físicos por el manejo diario

9

PROTECCIÓN

Hongos y bacterias tienen menor tiempo de actuar negativamente

10

MANTENIMIENTO

Equipo durable con intervalos largos entre mantenimientos y de fácil limpieza diaria

11

RESULTADOS

Los resultados son una confluencia de aspectos positivos, desde mejoras logísticas de los procesos hasta la mejor calidad del producto final



Vea el video de la Centriflux Cafés



LA CENTRIFUGACIÓN TRAE VENTAJAS PARA TODOS LOS TIPOS DE CAFÉ



CAFÉS DESPULPADOS



SIN DESMUCILAGINAR (*Honey*)

Extrae el exceso de mucílago libre y mantiene adherida la porción en gel. Facilita mucho el manejo, no moja el patio y reduce el riesgo de la fermentación indeseable.



DESMUCILAGINADO o LAVADO (*Fully washed*)

Los granos salen muy bien escurridos y con gran facilidad en seguir directamente a una secadora. No moja el patio, facilita el manejo, agiliza el secado y mejora el aspecto final.

CAFÉS NATURALES



CAFÉ FRUTA CEREZA NATURAL

Elimina completamente el agua superficial, el fruto se queda en iguales condiciones al cosechado.



CAFÉ FRUTA - FERMENTACIÓN CONTROLADA

Interrumpe el proceso de fermentación, escurre muy bien el mosto (jugos que salen de la fruta), mantiene la pulpa intacta y facilita el secado sin riesgo de fermentación continuada.



CAFÉ FRUTO SOBREMADURO o SECO FLOTANTE

Sale muy bien escurrido, evita su rehidratación y baja el riesgo de formación de moho y fermentación indeseada. No moja el piso, se gana tiempo de secado y puede ser llevado directamente a una secadora.

TRANSPORTE MULTIDIRECCIONAL

Además de centrifugar, la **Centriflux CAFÉS** hace el transporte de los cafés a través de tubos de PVC, evitando el uso de elevadores de cangilones.



**CARROS
MANUALES**



**CARRETAS DE
TRACTOR**



**CAMIONES Y
VOLQUETES**



**TOLVAS Y SILOS
ELEVADOS**



**TAMICES DE
CLASIFICACIÓN**



**VUELO LIBRE
(clasifica por densidad)***

*El lanzamiento en vuelo libre a un patio separa el café e impurezas por su densidad: densos se depositan más distante, livianos más cerca.

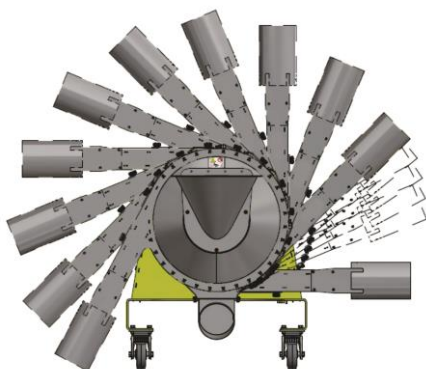

Con el **Giro Estándar**, la dirección de transporte es ajustable en **44 posiciones**, cada 5,6 grados, para distancias de hasta **8 metros** en la vertical o **20 metros** en la horizontal, de acuerdo con la capacidad. Para la Centriflux de 4HP, 6.000 kg/hora, con el opcional **GIRO FÁCIL**, pasan a ser **130 posiciones** ajustables cada 1,9 grados.

GIRO FÁCIL

La Centriflux CAFÉS de 4HP, con capacidad para 6.000 kg/hora, está disponible en dos versiones: con el Giro Estándar o con el GIRO FÁCIL. Con el GIRO FÁCIL, es posible cambiar el ángulo de lanzamiento del café centrifugado muy rápidamente y con poco esfuerzo, sin involucrar tornillos y herramientas. Basta liberar la traba de seguridad (1), mover la manivela lateral (2) hasta tener el punto deseado y volver a trabar. ¡Listo!



Las posibilidades de uso diario en un beneficio se aumentan con el opcional **GIRO FÁCIL**, pues es muy simple mover su Centriflux de lugar y ajustarla a un nuevo ángulo de lanzamiento de café, para alcanzar a una carreta, un camión, un silo, lanzar al patio, cargar a una secadora y/o mover granos secos a granel.

La Centriflux Cafés equipada con Giro Estándar, a su vez, requiere el uso de herramientas para aflojar tornillos y ajustar el ángulo. Esta sigue siendo una buena opción cuando se pretende mantener el equipo en un punto fijo por más tiempo y para un uso específico. En caso de que el cliente opte inicialmente por el Giro Estándar, en futuro podrá actualizar su equipo para el **GIRO FÁCIL** (apenas equipos 4HP, 6.000 kg/hora).

OTROS ACCESORIOS DISPONIBLES PARA LA CENTRIFLUX CAFÉS DE 4HP, 6.000 KG/H



SOBRE TOLVA

Aumenta el tamaño de la tolva, para captación más abierta del café.

PARILLA PARA TOLVA

Accesorio alternativo de seguridad, para cafés en pergamino.



BASE PARA CONTROLES ELÉCTRICOS

Accesorio que sirve para fijar una caja de control eléctrico dedicado a la Centriflux, así dar más movilidad y versatilidad de uso del equipo.



Vea el video de la Centriflux Cafés con GIRO FÁCIL



Centriflux[®]

Filter



CENTRIFLUX FILTER

Basada en la robusta plataforma CENTRIFLUX, la versión **FILTER** fue desarrollada para dar al usuario una mejor solución para el principal problema de muchos beneficios húmedos, que es: **¿Cómo manejar pulpa y líquidos en alto volumen?** La **Centriflux FILTER** puede recibir todo los residuos de pulpa, mucílago y agua de recirculación. Realiza en flujo continuo esas tres tareas:

La pulpa fresca del café sale muy bien escurrida, fácil de manejar y almacenar;

El líquido sale filtrado, entregándolo en mejor estado para recirculación o tratamiento, libre de sólidos más grandes que 1 mm;

La pulpa es lanzada a partir de la máquina en alta velocidad, para un depósito o monte próximo, sin crear charcos y atolladeros.



Vea el video de la Centriflux Filter



LA PULPA SALE MUY BIEN DRENADA

1

Con facilidad para moverla, más liviana para transportar, almacenar y fácil de aplicar al campo

2

Evita formar charco y atolladero alrededor del monte de pulpa

3

Evita la proliferación de moscas alrededor del monte de pulpa

4

Evita la formación de lixiviados tóxicos efluentes del monte de pulpa

5

Acelera y facilita el proceso de composteo

6

Facilita el secado de la pulpa para fines alimenticios

7

Reduce el peso de la carga y disminuye la quiebra de equipos



FILTRA LOS LÍQUIDOS EN ALTO VOLUMEN

8

Libre de sólidos en suspensión más grandes que 1 mm

9

Extiende el tiempo de uso del agua de recirculación

10

Acelera el tratamiento del agua residual al bajar la carga orgánica

11

Ahorra el consumo de agua limpia

ESPECIFICACIONES TÉCNICAS



FINALIDAD

CENTRIFUGAR Y TRANSPORTAR
TODOS LOS TIPOS DE CAFÉS



DRENAR LA PULPA Y FILTRAR EL
AGUA RESIDUAL

CAPACIDAD

6.000 kg/hora motor 4 HP | 11.000 kg/hora motor 7,5 HP
(café procesado que entra en el equipo)

44.000 L/hora de
pulpa + líquidos

MOTOR ELÉCTRICO

4 HP (monofásico o trifásico) /
7,5 HP (trifásico)

7,5 HP (trifásico)

PESO

330/ 370 kg

380 kg

DIMENSIONES (cm Largo x Ancho x Alto)

130 x 67 x 80 (4 HP) /
163 x 75 x 81 (7,5 HP)

163 x 75 x 81

MATERIAL DE FABRICACIÓN

Piezas en contacto con el producto centrifugado hechos en acero inoxidable ASI 304,
chasis en acero al carbón con pintura electroestática

SALIDA DE SÓLIDOS

Cafés muy bien drenados

Pulpa y fibras muy bien drenadas

SALIDA DE LÍQUIDOS

Líquidos superficiales
extraídos de los cafés

Líquidos filtrados libres de
partículas > 1 mm

ÁNGULO DE DIRECCIÓN DE TRANSPORTE

242 grados, ajustables cada 5,6 grados, totalizando 44 posiciones. Con el opcional GIRO FÁCIL
(Centriflux 4 HP) son 130 posiciones, ajustables cada 1,9 grados

DISTANCIA DE TRANSPORTE

Los cafés son lanzados a través de tubos de PVC a
hasta 8 m vertical o 20 m horizontal

Lanzamiento en vuelo libre, formando un
monte de 12 x 6 x 4 (m Largo x Ancho x Alto)

VISIÓN GENERAL

Dimensiones de las Centrifluxe con capacidad de 11.000 kg/hora modelo **CAFÉS** y 44.000 L/hora modelo **FILTER**

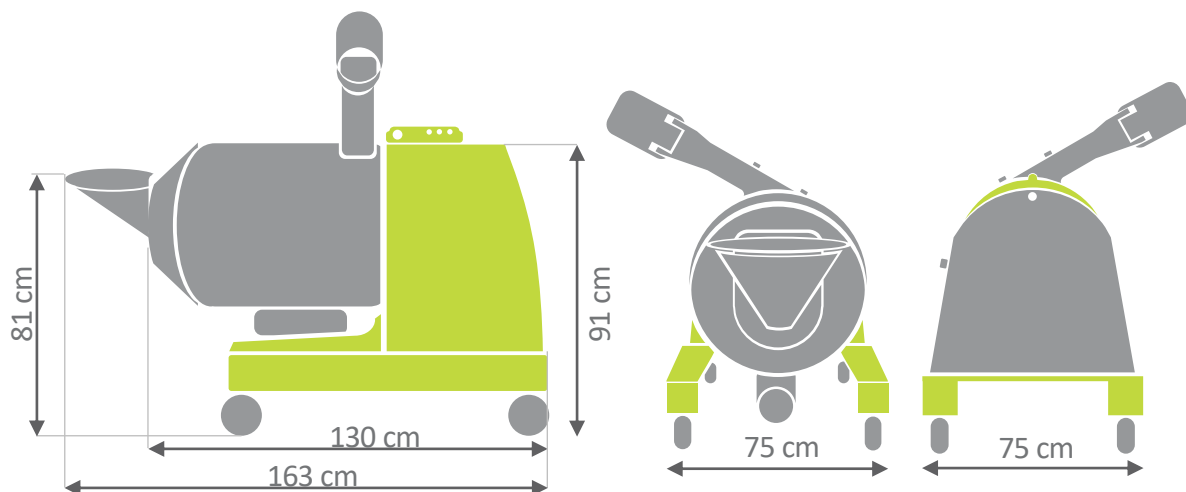

La Centrifluxe modelo **CAFÉS** 4 HP con capacidad 6.000 kg/hora posee las dimensiones: 130 x 67 x 80 (cm Largo x Ancho x Alto)

*Patentes concedidas y pendientes: INPI & PATENT COOPERATION TREATY

**VERSÁTIL, ALTA CAPACIDAD DE PROCESO,
ECOEficiENTE, ROBUSTA, DISEÑO COMPACTO, FÁCIL USO**

**INDISPENSABLE PARA UNA ESTRUCTURA
EFICIENTE DE POSTCOSECHA**

[▶ Vea el video de la Centrifluxe Cafés](#)

[▶ Vea el video de la Centrifluxe Filter](#)

ORIGEM
DO BRASIL *máquinas agrícolas*

**MÁS DE 1300
CLIENTES EN
MÁS DE 20 PAÍSES**



La empresa Origem do Brasil Ltda. fue fundada en 2011 con el objetivo de ofrecer algo realmente innovador al mercado agrícola, desarrollando y fabricando la máquina CENTRIFLUX con exclusividad a nivel mundial.

También somos de familia productora de café, por más de 50 años, así nos facilita comprender las necesidades exigidas por este medio. Como resultado, creamos productos y servicios de productor para productor, pensando en todos detalles de funcionalidad y alta calidad.

Conozca más aquí:



www.origemdobrasil.com.br
info@origemdobrasil.com.br
+55 (14) 4141.2222

Origem do Brasil Ltda | Bauru-SP | Brasil

Centriflux[®]
La Centrifugadora y Transportadora del Café

**INVERSIÓN INTELIGENTE
RETORNO GARANTIZADO**

ORIGEM
DO BRASIL *máquinas agrícolas*